

ERT4769

电动越野系列

剪式高空作业平台



主要规格

平台高度
47 英尺 / 14.3 米

平台载重
800 磅 / 363 千克

设备宽度
69.3 英寸 / 1.76 米

收藏状态行驶速度
3.5 英里/小时 / 5.6 公里/小时

主要特点

- 能在升起状态下行驶,减少高空作业人员上下车的烦恼。
- 平台尺寸是同类产品中最大的,可以承载更多操作员以及携带更多工具。
- 采用最新技术,配备带有 LiftSense 技术和 USB 充电功能的 LCD 平台控制盒,提供更高的实时生产力以及与操作员的服务通信。
- 采用更高的零件通用性和免维护的 2WD 交流驱动系统,简化了整个越野系列的后期服务。

配件和选项

- 26 x 12 英寸泡沫填充凸胎面轮胎
- CleanGuard® 防漏油系统
- ClearSky
- 操作员访问控制
- 双LED警示灯
- 专用液压油
- 8 x 6 伏, 310 安时电池
- 特殊油漆
- 重型管架
- 环境噪声报警器
- 液压调平千斤顶(自动调平)

标准规格

性能	室内	室外
平台高度(升高时)	47 英尺 / 14.3 米	47 英尺 / 14.3 米
平台高度(下降时)	5 英尺 4 英寸 / 1.6 米	5 英尺 4 英寸 / 1.6 米
平台载重	800 磅 / 363 千克	800 磅 / 363 千克
延伸平台载重	300 磅 / 136 千克	300 磅 / 136 千克
平台上允许最大人数	3	2
起升/下降时间	76/60 秒	76/60 秒
最大行驶高度	全高度	全高度
重量*(带单延伸平台)	15,200 磅 / 6,909 千克	15,200 磅 / 6,909 千克
行驶速度(收藏状态)	3.5 英里/小时 / 5.6 公里/小时	3.5 英里/小时 / 5.6 公里/小时
行驶速度(升高状态)	0.3 英里/小时 / 0.48 公里/小时	0.3 英里/小时 / 0.48 公里/小时
爬坡度	35%	35%
最大倾斜角度(左右)	2.5 度	2.5 度
最大倾斜角度(前后)	3 度	3 度
转弯半径(内侧)	83 英寸 / 2 米	83 英寸 / 2 米
转弯半径(外侧)	175 英寸 / 4 米	175 英寸 / 4 米

*部分选项或国家标准可能导致整台设备重量增加。

动力源

两驱 交流驱动

轮胎

无痕 26 英寸 x 12 英寸泡沫填充

液压系统

容量 13.2 加仑 / 50 升

标准配置

- 110V 交流平台插座
- 喇叭
- 两轮驱动
- 计时器
- 23 安培充电器
- 带 LiftSense 系统的 LCD 显示屏
- 26 x 12 英寸泡沫填充无痕轮胎
- 免润滑剪叉臂衬套
- 42 英寸滑移式延伸平台
- 手动下降装置
- 8 x 6 伏, 225 安时电池
- 可拆卸式平台控制盒
- 所有动作报警器
- 镀镍销, 镀铬镀锌紧固件
- 下降警报
- 前摆动轴
- 单LED警示灯
- 可折叠围栏
- 全时牵引力控制系统
- 负载感应系统
- 带LCD显示屏、USB充电口和手机支座的平台控制盒
- 比例提升和行驶
- 剪叉臂维护支柱
- 自关式平台门
- 远程信息处理系统预留线束
- 系索凸耳

ERT4769

电动越野系列

剪式高空作业平台

JLG
An Oshkosh Corporation Business

尺寸

所有尺寸均为近似值

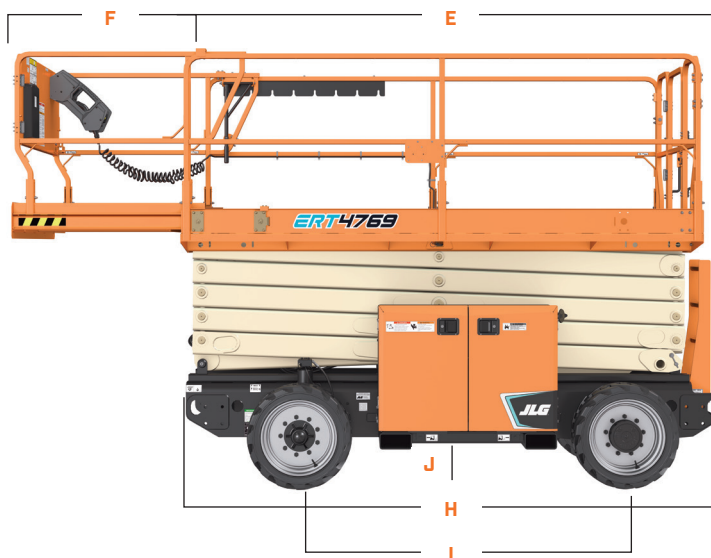
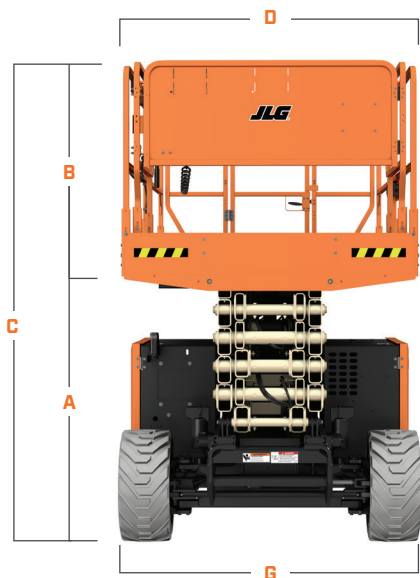

A. 平台高度 (收藏状态)	5 英尺 4 英寸 / 1.62 米
B. 平台栏杆高度	44.7 英寸 / 1.14 米
C. 设备高度	109.1 英寸 / 2.77 米
D. 平台宽度	63 英寸 / 1.6 米
E. 平台长度	130.5 英寸 / 3.3 米

F. 延伸平台	42 英寸 / 1.07 米
G. 设备宽度	69.3 英寸 / 1.76 米
H. 设备长度	139 英寸 / 3.53 米
I. 轴距	81.3 英寸 / 2.07 米
J. 离地间隙	9 英寸 / 22 厘米



Part No. 3131526 | R0822_03
Printed in China 08.2024

JLG“1和5”保修

我们所有产品整机保修一 (1) 年, 所有规定主要结构部件保修五 (5) 年。JLG保留产品改进升级的权利, 相关规格和/或设备如有更改, 恕不另行通知。以预定用途制造的本机器出厂时均符合或超过适用的ANSI标准以及CSA标准。更多信息请参照机器上的序列号铭牌。



JLG有限公司
JLG大街1号 17233-9533
宾夕法尼亚州麦肯内斯堡
电话: 717-485-5161
美国免费电话: 877-JLG-LIFT
传真: 717-485-6417

捷尔杰亚洲总部
中国上海奉贤区肖南路465号
邮编: 201401
电话: 86 21 6031 1500 (座机)
400 698 2000 (热线)
网址: www.jlg.com

JLG
An Oshkosh Corporation Business